

FORMKAMPÜS KOLEJİ - 11. SINIF EA STS-2

Ad Soyad:

TÜRKÇE

Sınıf-No:

TÜRKÇE (35)

1. Yazınsal yapıtların değerini ölçen nesnel kriterlere sahip değiliz. Ama edebiyatla haşır neşir olmuş birisi de zihnindeki şablonlardan kurtularak ciddi ciddi bakarsa bir esere ve onu özümserse verdiği hüküm mutlaka doğrudur.

Bu parçadaki altı çizili sözün yerine aşağıdakilerden hangisi getirilirse parçanın anlamında bir değişme olmaz?

- A) düşünsel kalıplardan
B) duygusal ön yargılardan
C) akılcı kuruluktan
D) didaktik tutumdan
E) hayalci abartılardan

2. Aşağıdaki cümlelerin hangisinde aynı varlığın karşıt durumlarına yer verilmiştir?

- A) Güzel bir gülüş, bütün çirkin görüntüleri unutturur.
B) Yapıcı sanat eserleri yıkıcı olanlar kadar etkili olamıyor ne yazık ki.
C) Neşeyle parlayan gözlerde hüznün karanlığı var şimdi.
D) Beyaz badanalı evin önünde, siyah bir araba duruyordu.
E) Duygulu, bilgili bir adamdı; gittikçe mahallemizin sevgilisi oldu.

3. Aşağıdakilerden hangisinde soyut anlamlı bir isme yer verilmemiştir?

- A) Korkunun ecele faydası yoktur.
B) Sesin geldiği yöne bakıp ürktü.
C) Adaletle değil de kanuna uyuyoruz.
D) Kimse, bütün düşlerini gerçekleştiremez.
E) Bir fikre, benim olduğu için değil insanın olduğu için saygı duymalıyım.

4. (I) Roman kahramanının yaşadığı çevrenin kelimelerle resminin çizilmesi işidir çevre betimlemesi. (II) Kahramanın duygu, düşünce ve eylemlerinin inandırıcı bir şekilde anlatılmasına yarayan bu teknik, roman için oldukça önemlidir. (III) Kahramanın iç dünyasının çözümlenmesi ise çevre betimlemesinden daha zor bir iş. (IV) İç dünya ve dış dünya tasvirinin dengeli yapılması ve eylemlerin ihmal edilmemesi, roman tekniği gelişmemiş yazarların yapabileceği bir iş değildir. (V) Bu açıdan bakılacak olursa ünlü yazarımızın son romanında birçok kurgu hatasına ve kompozisyon arızasına rastlıyoruz.

Bu parçadaki numaralanmış cümlelerin hangisiyle ilgili yapılan belirlenmede bir yanlışlık vardır?

- A) I. cümle, bir tanım cümlesidir.
B) II. cümlede betimlemenin işlevinden söz edilmektedir.
C) III. cümlede bir karşılaştırma yapılmıştır.
D) IV. cümlede bir değerlendirme söz konusudur.
E) V. cümlede bir çıkarıma gidilmiştir.

5. Aşağıdakilerden hangisinde yargı, gerekçe-
siyle birlikte verilmemiştir?

- A) Edebî eserin vücut bulduğu çevreyi, tarihsel ve sosyal çevreyi iyice tanıdıktan sonra o eser, daha iyi anlaşılır.
- B) Dönemin baskıcı ve boğucu havası, Servetifünun sanatçıları karamsarlığa itmiştir.
- C) Beş Hececiler, Anadolu'yu yeterince tanımadıklarından "sığ" bir memleketçilik yapmışlar, çoğu kez içtenlikten yoksun şiirler yazmışlardır.
- D) Sosyal gerçekçi romancılar, köylüye kendi ideolojilerini benimsetmek için romanlarda sınıf çatışmalarına çok yer vermişlerdir.
- E) Aslında edebiyat dünyasına şiirle giren Orhan Asena, oyunda daha başarılı olacağına inanmış olmalı ki oyun yazarlığına yöneldi.

6. Bu karanlık, bu uzun kış gecelerinde
Soğuk bir perdeyle süslerken camı
Dolaşırken birçok siyah gölge odamı
Yine seni düşünmekle geçer zamanım
Bu kimsesiz, bu mahzun kış gecelerinde

Bu dizelerde aşağıdakilerden hangisine örnek yoktur?

- A) İşaret sıfatı B) Niteleme sıfatı
C) Birleşik sıfat D) Sayı sıfatı
E) Türemiş sıfat

7. Aşağıdaki cümlelerin hangisinde pekiştirilmiş bir sıfat vardır?

- A) Soğuktan elleri donmuş, yüzü gözü mosmor-
du.
- B) Her zaman üzerindeki kıyafetler yeni ve tertemizdi.
- C) Yaşlı adam koskoca evde yalnız yaşamak istemiyor.
- D) Az önce başlayan yağmur ince ince yağıyordu.
- E) Hasta insanın hâlinde sağlıklı olan anlamaz ki.

8. Yaşlılara saksılar dizdim, bahçeler yaydım.

I

Yorgunlara diri beden verdim, taze yürek.

II

III

Döşekler serdim hastalara, rahat, yumuşacıktır.

IV

V

Bu parçada numaralanmış sözcüklerden hangisi adlaşmış sıfat değildir?

- A) I. B) II. C) III. D) IV. E) V.

9. Aşağıdaki dizelerin hangisinde ikileme sıfat görevinde kullanılmamıştır?

- A) Uzun uzun kavaklar
Dökülüyor yapraklar
- B) Yavaş yavaş ölümler
Kitap okumayanlar
- C) Süslü püslü kamışlar
Ucunu boyamışlar
- D) Ben soğuk soğuk odalarda
Yaşıyorum yalnızlığı
- E) Kısa kısa şiirler yazdım sana
Ulaşsın, beni anlatsın diye

10. Aşağıdakilerin hangisinde altı çizili sözcük türün tamamını karşılayacak biçimde kullanılmıştır?

- A) Yirmi beş şehirde yapılacak sınava katılımın yüksek olması bekleniyor.
- B) Şiir, Fuzuli'nin gençlik dizelerinden oluşturulmuş.
- C) Pastoral tabloların sergilendiği bu serginin bu ayın sonuna kadar açık kalacağı duyuruldu.
- D) Edebiyat tarihimizi bize hatırlatan bu derginin yankı uyandırması bekleniyor.
- E) Bu çalışmada masalın çocuk gelişimine katkısını araştırmaya çalışmış.

11. Senin de yolun biter diner gözünde yaşlar.

I II III
Benim uğursuz yolum bittiği yerde başlar.
IV V

Bu dizelerde altı çizili sözcüklerden hangisi isim görevinde kullanılmamıştır?

- A) I. B) II. C) III. D) IV. E) V.

12. Çocuklar, yalnızca ölüm tehtidi karşısında değil, tüm yaşamları süresince hergün, heran bizim ilgimize gereksinim duymak da bizden ilgi beklemekte dirler.

Bu parçada kaç yazım yanlışı yapılmıştır?

- A) 6 B) 5 C) 4 D) 3 E) 2

13. Aşağıdaki cümlelerin hangisinde "belgisizlik bildiren sözcükler" in yazımına ilişkin bir yanlışlık yapılmıştır?

- A) Hiçbir insan mutsuz olmak istemez.
- B) Birkaç deneyimden sonra başarılı eserler yazdı.
- C) Bir takım ansiklopedi, masada duruyordu; herbir cildini ayrı ayrı inceledi.
- D) Birtakım olaylar sadece tarih kitaplarının sayfalarında kaldı.
- E) Herhangi bir çaba göstermeden başarıya ulaşamazsınız.

14. Sanatçı neyi anlatmalıdır () Bence şunları () gözlemler, izlenimler, duygular... Nasıl mı anlatmalı () Okuyucu nasıl isterse öyle ()

Ayrıca () belirtilen yerlere aşağıdakilerden hangisinde verilen noktalama işaretleri sırasıyla getirilmelidir?

- A) (?) (:) (?) (...) B) (?) (:) (?) (!)
- C) (!) (:) (?) (.) D) (?) (:) (!) (.)
- E) (?) (:) (?) (!)

15. I. Evet, her şey gibi sevgi de bitiyordu.
II. Yaşamak, sonunu düşünmeden yaşamak, her şeyi yaşamak istiyordu.
III. Bu çocuk, güçlü kolları ve uzun boyu olan bu insan, bizi yine şaşırttı.
IV. İleride, yaklaşık iki yıl sonra, bir araba almayı düşünüyordu.
V. Uzun, düz, sarı saçları salınınca rüzgârımız olurdu.

Yukarıdaki cümlelerde virgül kaç değişik görevde kullanılmıştır?

- A) 1 B) 2 C) 3 D) 4 ~~E) 5~~

16. (I) Okula başlarız ve çoğumuz, 5'inci ayda harfleri birbirine çatarak, heceleri birleştirerek okuyazar oluruz. (II) Artık okuyucu olmuşuzdur çoğumuza göre, çünkü okuryazarlık becerisini kazanmışızdır. (III) Ancak hayatın akışı içerisinde, bu becerimizi bir yana bırakırız yani unutturuz ama yine de okuyazar sayılırız. (IV) Gerçek okuyucu, okuyazar olan değil okumayı yaşamının bir parçası hâline getirendir oysa. (V) Ne yazık ki bizde okuyazar çoktur ama gerçek okuyucu yok denecek kadar azdır.

Bu parçada numaralanmış cümlelerden hangisi bu paragrafı yazan kişinin vermek istediği temel mesajdır?

- A) III. B) IV. ~~C) V.~~ D) I. E) II.

17. Şiir yazamayacak kişinin şiir alanına girmesinin büyük tehlikeleri vardır. Bunların başında, yaşamı boyunca şiir yazıp aslında tek bir "şiir" yazamamak, daha da kötüsü, bu durumu fark edememek gelir. Sanırım ben, iyi şiirin ne olduğunu erken yaşlarda fark ettim. Şiiri sürdürmeyişi mi buna bağlıyorum. İlk gençlik yıllarımda ben de ne şiirler yazardım; Pablo Nerudalar, Nazım Hikmetler şiiri benden öğrendi edasıyla yazar ve gururlanırdım.

Bu parça aşağıdaki sorulardan hangisine açıklık getirmektedir?

- A) Şiire başladığınız yıllarda en çok kimlerden etkilendiniz?
B) Sizi şiir yazmaya iten şey nedir?
C) Şiir yazmaya ne zaman, nasıl başladınız?
D) Bir şairde bulunması gereken özellikler nelerdir?
~~E) Şiir yazmayı niçin bıraktınız?~~

18. İnsanın istekleri, arzuları ve hırsları ne kadar az ise insan o kadar özgürdür. Bunlar arttıkça insan, özgürlüğünü yitirmeye başlar; ya çalışmanın kölesi olur ya başkalarına muhtaç olur. Tutkularını kendi öz yetenekleri ve birikimleriyle elde edemeyenlerin başkalarına muhtaç olması ve köleleşmesi kaçınılmazdır. Bu dengeyi tutturmak ile özgürlük arasında çok ciddi bir ilişki vardır.

Bu parçadan çıkarılabilecek kapsamlı yargı aşağıdakilerden hangisidir?

- A) İnsan, her zaman, her istediğine ulaşamaz.
B) İnsan, kendi imkânlarıyla elde etmek istediklerine asla ulaşamaz.
C) Elde etmek istedikleri uğruna başkasına muhtaç olanlar özgürlüklerini kaybederler.
D) Arzuların çokluğu, insanı yaşama bağlayan ve onun mücadele azmini kamçılayan bir şeydir.
~~E) İnsan, büyüdükçe arzularını da büyütür ve mücadele gücünü geliştirir.~~

19. Edebiyat alanında, farklı türlerde ürün verdiğim doğrudur. Bu türler içinde en çok romanlarımı severim. Daha sonra öykülerim, oyunlarım gelir. Bunlardan başka aruzla yazdığım rubailerim de vardır. Yapıtlarımın değerine gelince yapılan eleştirilerin büyük bir bölümü olumlu. Bu da onların belirli bir düzeyde olduğunu gösteriyor.

Kendisinden bu şekilde söz eden sanatçıyla ilgili aşağıdakilerden hangisi söylenemez?

- A) Birçok farklı türde eser verdiği
B) En çok romanlarından lezzet aldığı
C) Yapılan olumlu eleştirilerin ona kendini başarılı hissettirdiği
D) Serbest şiirlerin ve hece şiirlerinin yanı sıra aruzla da rubailer yazdığı
E) Farklı türlerde düzeyli eserler verdiğine inandığı

20. Somutlayıcı bir anlatımın etkili yollarından biri de alegorik anlatımdır. Alegorinin temelinde ise simge vardır. Yani bir şeyi kendisiyle benzetme ilgisi bulunan başka şeylerle anlatmaya dayanan bir anlatımdır alegorik anlatım. Alegoride benze-yen söylenmez, onun yerine benzetilen kullanılır. Buna açık istiare de deriz. Açık istiareyi oluşturan simge veya sembol, bütün metin boyunca kullanılarak alegorik anlatım elde edilir. Fabl, büyük ölçüde alegoriye dayanır. Bu bağlamda "karga" benzetme ilgisiyle "saf" insanın, "tilki" kurnaz insanın simgesidir. "Harname" mesnevisindeki eşek; "Sessiz Gemi"deki gemi ve "At" şiirindeki at ve "Yılkı Atı"ndaki Dorukısrak meşhur alegori örnekleridir.

Bu parçada aşağıdaki sorulardan hangisinin yanıtı yoktur?

- A) Alegorinin temelinde ne vardır?
B) Alegorik anlatım nasıl gerçekleştirilir?
C) Alegorik anlatım hangi edebî türde yaygındır?
D) Alegorik anlatımla ilgili sanatçıların görüşleri nelerdir?
E) Alegorinin tanınmış örnekleri hangileridir?

21. (I) Kitap okuyan, resme bakan, müzik dinleyen her insan bir eleştirmendir. (II) Modern anlamda eleştiri türü bizde 19. yy.dan sonra başlamıştır. (III) Ama bizim eleştirmen dediğimiz o adam mıdır? (IV) Eleştirmeni; okuduğu kitabı, baktığı resmi, dinlediği besteyi güzel yahut çirkin bulup geçen herhangi bir adamdan ayıran nedir? (V) Eleştirmeni sanat adamından ayıran ne ise herhangi bir okuyucudan da ayıran odur.

Bu parçada numaralanmış cümlelerden hangisi düşüncenin akışını bozmaktadır?

- A) I. B) II. C) III. D) IV. E) V.

22. (I) İnsanoğlu avcılık ve toplayıcılık dönemlerinde tuz ihtiyacını kök bitkilerden ve av hayvanlarından almaktaydı. (II) Doğadan tuz bulup yemesi gerekmiyordu ancak tarıma ve hayvancılığa başladıktan sonra tuz ihtiyacı doğdu. (III) Gıdaların bozulmadan saklanması için de tuza ihtiyaç duyuldu. (IV) Ayrıca gıda bol olunca saklama ihtiyacı da beraberinde geldi. (V) Tarım ürünlerinden çorba yapmaya başlayan insanoğlu besinlerdeki tuzla yetinmeyince çorbaya tuz gerekti. (VI) İnsan hayatında tuz, 19. yüzyılın sonunda soğutma ve konserve tekniği geliştirilene kadar uğruna savaşlar yapılan en stratejik madde oldu.

Bu parçada numaralanmış cümlelerden hangisi yer değiştirirse parçanın anlam bütünlüğü sağlanmış olur?

- A) I. ve VI. B) III. ve V. C) II. ve V.
D) III. ve I. E) IV. ve VI.

23. Tolstoy'un;

Bir insan acı duyarsa canlıdır.

Başkasının acısını duyarsa insandır.

Güzel olan sevgili değildir, sevgili olan güzeldir.

Hayat ne gideni geri getirir ne de kaybettiğin zamanı geri çevirir.

Ya yaşaman gerekenleri zamanında yaşayacaksın ya da yaşamadım diye ağlamayacaksın.

sözlerinde aşağıdakilerin hangisi vurgulanmamıştır?

- A) Güzel bakış açısına sahip olmak
B) Empati yapmak
C) Zamanı iyi değerlendirmek
D) Duyguları yoğun yaşamak
E) Geçmişten şikayet etmemek

24. Ahmet Şerif İzgören'in *Dikkat Vücudunuz Konuşuyor* adlı kitabı, insanların jestleri ve mimikleriyle psikolojileri ve niyetleri arasındaki ilişkiyi çözümlenme konusunda beni hayal kırıklığına uğratmadı. Hatta beklentimi tam olarak karşıladı. Bize vücut dili ile ilgili çok ciddi ipuçları veren bu kitabın bu kültürün içinden gelen biri tarafından kaleme alınması, konuşma dili kıvamında yazılarak okuyucuyla muhabbet ediliyor-muş havası taşıması ortaya güzel bir çalışma çıkar-mış. Bu durum aynı zamanda hem kitaba güven du-yulmasına hem de bir solukta okunabilmesine kapı aralamış. Kanımca okuyuculara iletişim konusunda büyük katkılar sağlayacak olan bu kitap okurlardan büyük beğeni alacak.

Bu parçadaki altı çizili ifadeyle

- I. İnsanların düşüncelerini saklayabilmesi
- II. Yazarın yazdığı konuda donanım sahibi olması
- III. Kitabın içtenlikli bir biçime sahip olması

durumlarından hangilerine gönderme yapılmamıştır?

- A) Yalnız I B) Yalnız II C) Yalnız III
D) I ve III E) II ve III

25. Çocuklara, evde onların kendi tercih ettikleri bir yerde kütüphane için yer ayrılması, kendi kütüphanesini kendisinin yapabilmesi, süslemesi, boyaması için olanaklar sağlanmalıdır. Bu durum, kitap okumayı destekleyen etkili bir uygulamadır. Bu şekilde çocuk, kitabını ve kütüphanesini daha çok sahiplenecektir; çocukta kitap alma, kitap edinme ve para biriktirerek kitap sayısını artırma davranışları görülecektir.

Bu parçadan hareketle aşağıdakilerden hangisine ulaşılabılır?

- A) Çocuklar kendi okuyacakları kitapları kendileri almalıdır.
B) Çocukları kitapla tanıştırmak için öncelikle evde kitap olmalıdır.
C) Kitabı sevmek çocuğun sahip olacağı en değerli davranıştır.
D) Kitap sevgisi için her çocuğun kendine ait bir kütüphanesi olmalıdır.
E) Küçük yaşlarda kitap okumayan çocuk daha sonra da okumaz.

26. Bu akımın anlayışına göre, şiirde uyak ve ölçü söz konusu değildir. Yalın sözcüklerle ve belirli bir dize biçimi olmadan aktarılan duygular dikkat çekicidir. Bu yaklaşımla kendinden sonra gelecek olan bazı akımlara zemin hazırlamıştır. Rusya'da Mayakovski'nin öncülüğünü yaptığı bu akım, 20. yüzyılın ikinci yarısında etkisini yitirmiştir.

Yukarıdaki parçada sözü edilen edebî akım ve bu akımın Türk edebiyatındaki temsilcisi aşağıdakilerden hangisi olabilir?

- A) Fütürizm – Nâzım Hikmet Ran
B) Sürrealizm – İlhan Berk
C) Sembolizm – Ahmet Haşim
D) Dadaizm – Orhan Veli Kanık
E) Empresyonizm – Ahmet Muhip Dıranas

27. **Aşağıdaki yargılardan hangisi Servetifünun Edebiyatı için söylenemez?**

- A) Dönemin şairleri parnasizm ve sembolizmden, roman ve hikâyecileri realizm ve natüralizmden etkilenmişlerdir.
B) Sanatçılar, Batı'yı Tanzimat Dönemi'ne göre daha yakından tanıdılar; Batı seviyesinde eserler kaleme almışlardır.
C) Sonsuz bir Batı hayranlığı olmasına rağmen şiirde aruz ölçüsünden vazgeçememişlerdir.
D) Siyasi ortamı yakından takip eden sanatçılar, toplumun nabzını tutmayı başarabilen yetkin eserler kaleme almışlardır.
E) Dil konusunda Tanzimat neslinden farklı bir anlayış sergileyen Servetifünun sanatçıları, yepyeni bağdaştırmalar kullanmaktan uzak durmamışlardır.

28. **Tanzimat şiiri ile divan şiirinin karşılaştırıldığı aşağıdaki yargıların hangisinde bir yanlışlık yapılmıştır?**

	Divan şiiri	Tanzimat şiiri
A)	Kaside, gazel, ter-kibibent gibi nazım biçimleri kullanılmıştır.	Kaside, gazel, ter-kibibent gibi nazım biçimleri kullanılmıştır.
B)	Dil, Arapça ve Farsça kelimelerle yüküldür.	Dil, açık, yalın, anlaşılır bir Türkçedir.
C)	Doğu edebiyatından etkilenmiştir.	Batı edebiyatından etkilenmiştir.
D)	Bireysel konulara ağırlık verilmiştir.	Toplumsal konulara ağırlık verilmiştir.
E)	Aruz ölçüsü kullanılmıştır.	Aruz ölçüsü kullanılmıştır.

29. Aşağıdaki dizelerden hangisinin ötekilerden farklı bir amaç için yazıldığı söylenebilir?

- A) Usanmaz kendini insan bilenler halka hizmetden Mürüvvet-mend olan mazluma el çekmez i'ânetden
- B) Kendi hüsnünden utanmış da kızarmış yanağı Yüzün örtüp kapamış saçları baştan aşağı
- C) Bir bağı yanık âşık-ı minnet-zededir, gel Ağlatma Nahifî kulumu cevri ile şâhım
- D) Bir sözüm var sana, ey nah-i gül-i handânım: Almak ister seni âğuşuma bir şeb cânım
- E) Kalmadı zerre kadar sabr edecek dermânım Ne yapayım ay efendim, a benim sultânım

30. Tanzimat I. Dönem ile Servetifünun şiirinin karşılaştığı aşağıdaki yargılardan hangisinde bir yanlışlık yapılmıştır?

	Tanzimat I. Dönem Şiiri	Servetifünun Şiiri
<input checked="" type="radio"/> A)	Aruz ölçüsü kullanılmıştır.	Serbest ölçü kullanılmıştır.
<input checked="" type="radio"/> B)	Romantizm ve klasisizm akımlarının etkisindedir.	Parnasizm ve sembolizm akımlarının etkisindedir.
<input checked="" type="radio"/> C)	Toplum için sanat anlayışı hâkimdir.	Sanat için sanat anlayışı hâkimdir.
<input checked="" type="radio"/> D)	Dilde sadeleşme amacı güdülmüştür.	Alışılmamış yeni kelime ve tamlamalarla oluşturulmuş ağır bir dil kullanılmıştır.
<input checked="" type="radio"/> E)	Hak, hukuk, hürriyet gibi toplumsal konulara ağırlık verilmiştir.	Toplumsal içerikten uzak, bireysel bir sanat anlayışı vardır.

31. Mensur şiir, şiirdeki arayıştan doğmuştur ama öncelikle dünyazıdır. Bu metinler bireysel duygulanmaların ortaya konduğu şairane ürünlerdir. Mensur şiirlerde iç ahenk vardır. Tasvir ve çözümlemelere önem verildiği için uzun cümleler tercih edilir. Üntemlere ve seslenişlere yer verilir. Mensur şiirin isim babası ve bu türün Türk edebiyatındaki ilk temsilcisi Halit Ziya Uşaklıgil'dir. Sanatçı 1891'de *Mensur Şiirler* ve ---- adlarıyla mensur şiirlerini yayımlamıştır. Aynı dönemin mensur şiirdeki diğer önemli ismi de *Siyah İnciler*'in sahibi ----

Yukarıdaki cümlede boş bırakılan yerlere sırasıyla aşağıdakilerden hangisinde verilenler getirilmelidir?

- A) *Aşk-ı Memnu* – Tevfik Fikret'tir.
- B) *Haluk'un Defteri* – Cenap Şahabettin'dir.
- C) *Mezardan Sesler* – Mehmet Rauf'tur.
- D) *Baran-ı Bahar* – Hüseyin Suat'tır.
- E) *Sarı Gül* – Hüseyin Siret'tir.

32. (I) Servetifünun Dönemi'nin en önemli hikâyecisi Halit Ziya Uşaklıgil'dir. (II) Sanatçının hikâyeleri, anlatım ve teknik özellikler bakımından romanlarıyla aynı çizgidedir. (III) Çok kuvvetli iç ve dış gözlem yeteneği olan yazar, hikâyelerini rahat yazar; bu bakımından, onun hikâyeleri romanlarına oranla daha doğaldır. (IV) Hikâyeleri üslup bakımından daha zengin, lirizmle iç içedir. (V) Yazarın hikâyelerindeki dili, romanlarından daha ağırdır.

Yukarıdaki parçada numaralanmış ifadelerden hangisinde bir bilgi yanlış vardır?

- A) I B) II C) III D) IV E) V

33. --- , bu eseri 1876 yılında Magosa'da (Kıbrıs) sürgünde bulunduğu sırada yazdı. Amacı "Türkçenin roman türünde eser yazmaya uygun olup olmadığını" denemektir. Eser yazıldığında eserin adı "*Son Pişmanlık*" idi. Ancak Maarif Nezareti (Millî Eğitim Bakanlığı) tarafından bazı bölümleri çıkarıldı, adı da --- yahut "*Sergüzeşt-i Ali Bey*" olarak değiştirildikten sonra yayımlanmasına izin verildi.

Yukarıdaki parçada boş bırakılan yerlere sırasıyla aşağıda verilenlerden hangileri getirilmelidir?

- A) Namık Kemal – *İntibah*
B) Ahmet Mithat Efendi – *Felâatun Bey ile Râkım Efendi*
C) Sami Paşazade Sezai – *Sergüzeşt*
D) Şemsettin Sami – *Taaşşuk-ı Talat ve Fitnat*
E) Recaizade Mahmut Ekrem – *Araba Sevdası*

34. — Haftada iki defa Beyoğlu'na geldiğiniz hâlde dostunuzun evine bir selam vermiyorsunuz.
— Daha evinizin adresini sormayı unuttum.
— Size ne ceza vereyim şimdi?
— Evet efendim, ne ceza verirseniz razıyım.
— Vereceğim cezayı kararlaştırdım, zamanı gelince veririm. Ertesi gün Râkım Efendi, öğretmenin evine gideceği için erkenden kalkıp Beyoğlu'na çıktı; öğretmen, Râkım'ı evde bekliyordu. Selamlaştıktan sonra dereden tepeden konuşmaya başladılar.

Aşağıdaki yapıtlardan hangisi bu parçanın yazarına ait değildir?

- A) *Henüz On Yedi Yaşında* B) *Dürdane Hanım*
C) *Yeryüzünde Bir Melek* D) *Muhsin Bey*
E) *Dünyaya İkinci Geliş*

35. Özellikle sosyal sorunları, batıl inançları, aile geçimsizliklerini, yüzeyde kalan Batılılaşma çabalarını, ruh hastalarını konu edinen romanlarında daima gözlemden hareket etmiş bir realist-natüralist yöntemle eski İstanbul'un gündelik hayatından, çok canlı sahneler yansıtmıştır. Sokağı edebiyata taşıyan sanatçı, halktan seçtiği kişilerini, yaşadıkları çevreye uygun bir şekilde büyük bir ustalıklarla konuşturmuştur. *İffet*, *Mürebbiye*, *Gulyabani*, sanatçının eserleri arasında sayılabilir.

Yukarıdaki parçada sözü edilen sanatçı aşağıdakilerden hangisidir?

- A) Ahmet Rasim
B) Hüseyin Cahit Yalçın
C) Mehmet Rauf
 D) Hüseyin Rahmi Gürpınar
E) Halit Ziya Uşaklıgil

1. Kazılarda ortaya çıkarılan eski yerleşim yerlerinin pek çoğunda yiyecek pişirme ve saklama kapları, giysi, silah gibi eşyalara rastlanmaktadır.

Bu durum;

- I. uygarlık düzeyinin toplumdaki topluma değiştiği,
II. topluluklar arasında ticaret yapıldığı,
III. insan ihtiyaçlarında ortak özelliklerin olduğu

görüşlerinden hangilerine kanıt oluşturur?

- A) Yalnız I B) Yalnız III C) I ve III
D) II ve III E) I, II ve III

2. Diyarbakır yakınlarında bulunan Çayönü yerleşim yerine ait;

- I. girişleri çatıda olan tahıl ambarlarının bulunması,
II. MÖ 7000 yılına ait en eski dokuma parçasının bulunması,
III. kolye yapımında çeşitli renklerde taş boncuklarla deniz kabuklarının kullanılması

bilgilerinden hangilerinin erken dönemlerde bile olası bir ticaretin varlığına kanıt olduğu savunulabilir?

- A) Yalnız I B) Yalnız II C) Yalnız III
D) I ve III E) II ve III

3. Anadolu'da tarih dönemlerine geçişin Mezopotamya'dan daha geç başlamasının temel nedeni, Anadolu'nun aşağıdaki özelliklerinden hangisinin sonucudur?

- A) Çok sayıda uygarlığın kurulması
B) Göç ve istilalara uğraması
C) Farklı inanç sistemlerinin olması
D) Şehir devletleri hâlinde kurulması
 E) Yazının kullanılmasına daha geç başlanması

4. Aşağıdelerden hangisinin ortaya çıkışında İlk Çağ Anadolu uygarlıklarının katkısı olmamıştır?

- A) Yazı
B) Pankuş meclisi
C) Para
D) Fibula
E) Kral Yolu

5. Pers İmparatorluğu satraplıklara (eyaletlere) ayrılmış ve satraplıklar, başkentten atanan güvenilir valiler tarafından yönetilmiştir.

Pers İmparatorluğu'ndaki bu durum aşağıdakilerden hangisini gösterir?

- A) Yöneticilerin çok sık değiştiğini
 B) Merkezi otoritenin güçlendirildiğini
C) Kültürel etkileşimin yaşandığını
D) Feodal sistemin yaygınlaştığını
E) Barış içinde yaşadıklarını

6. Makedonya kralı Büyük İskender'in Asya seferi sonucunda, Batı ve Doğu kültürlerinin karışmasıyla yepyeni bir kültür ortaya çıkmış, bu dönemde yapılan çalışmalar Rönenans'ın temelini oluşturmuştur.

Aşağıdakilerden hangisi anlatılan kültürün adıdır?

- A) Girit B) Yunan **C) Hellenistik**
D) Miken E) Makedon

7. Hititlerde kral baş yargıç, baş komutan ve baş rahipti. Kraldan sonra en yetkili kişi Tavananna adlı kraliçeydi. Kralın yetkileri soyluların oluşturduğu Pankuş Meclisi tarafından sınırlandırılmıştır.

Buna göre Hititlerle ilgili olarak aşağıdakilerden hangisi söylenemez?

- A) Sınıflar arası çatışmalar sona ermiştir.**
B) Kadınlara siyasi haklar verilmiştir.
C) Teokratik monarşi ile yönetilmiştir.
D) Kralın gücü zamanla azalmıştır.
E) Halkın bir kısmı devlet yönetimine katılmıştır.

8. • Sümerlerin ürünlerden alınan vergiyi hesaplamak için yazıyı,
• Mısırlıların bozulan tarla sınırlarını belirlemek için geometriyi,
• Lidyalıların ticari faaliyetleri düzenlemek için parayı kullanmaları;

Verilen bu bilgiler doğrultusunda;

- I. bazı ihtiyaçların bilimsel gelişmeleri hızlandırdığına,
II. dinsel inanışların bilimsel çalışmaları engellediğine,
III. uygarlığın gelişmesinde Anadolu'nun rolünün olmadığına

sonuçlarından hangilerine ulaşılabilir?

- A) Yalnız I** B) Yalnız II C) Yalnız III
D) I ve III E) I, II ve III

9. **Fenikelilerin denizcilik faaliyetlerine yönelerek Akdeniz ve Karadeniz kıyılarında koloniler kurarak ticaret yapmalarının;**

- I. kültürel etkileşimin artması,
II. tüccar sınıfının güç kazanması,
III. ülke pazarlarında ürün çeşitliliğinin artması

sonuçlarından hangileri üzerinde etkili olduğu savunulabilir?

- A) Yalnız I B) Yalnız II C) Yalnız III
D) II ve III **E) I, II ve III**

10. Yunan uygarlığında Atina ve Sparta denilen polis şehir devletleri arasında uzun süren mücadeleler yaşanmıştır. Bu mücadelede başarılı olmak isteyen şehir devletleri ordularını güçlendirmek amacıyla halka siyasi haklar vermişlerdir.

Bu durumun aşağıdakilerden hangisinin yaşanmasında etkili olduğu savunulabilir?

- A) Siyasi yapının demokratik bir özellik kazanmasında**
B) Kral ve yöneticilerin yetkilerinin artmasında
C) Devletlerin ekonomik yönden güçlenmesinde
D) Ülke içerisindeki iç isyanların sona ermesinde
E) Merkezî devlet anlayışının monarşik bir yapı kazanmasında

11. I. Mısır
II. Fenike
III. Sümer
IV. Lidya

Numaralanmış İlk Çağ uygarlıklarının günümüz uygarlığına olan katkıları sırasıyla aşağıdakilerden hangisinde doğru verilmiştir?

- A) Yazı - alfabe - para - takvim
B) Takvim - para - alfabe - yazı
C) Para - takvim - yazı - alfabe
D) Alfabe - takvim - para - yazı
E) Takvim - alfabe - yazı - para

12. İlk Çağ'da itibaren bilim, kültür ve uygarlıkta ileri giden medeniyetlerin en önemli ortak özelliği aşağıdakilerden hangisidir?

- A) Ekonomilerinin güçlü olması
B) Özgür düşünce ortamının bulunması
C) Deniz kıyısında bulunmaları
D) Ticaretin gelişmesi
E) Merkeziyetçi yönetim

13. İlk Çağ uygarlıklarından olan Urartuların, ölümlerini değerli eşyaları ile birlikte oda şeklinde mezarlara gömdükleri görülmüştür.

Buna göre, Urartularla ilgili olarak;

- I. teokratik yönetim anlayışı mevcuttur.
II. ölümden sonraki hayata inanırlar.
III. dinî inanışlarında coğrafi unsurlar etkili olmuştur.

yargılarından hangilerine ulaşılabilir?

- A) Yalnız II B) Yalnız III C) I ve II
D) II ve III E) I, II ve III

14. Yunan halkı tanrı ve tanrıçalarını insan şeklinde düşünür ve tanrılarının Olimpos Dağı'nda insanlar gibi yaşadıklarına inanırlardı. Tanrıların hoşnut etmek için yılın belli günlerinde tüm Yunan şehir devletleri, tanrıları adına spor ve sanat törenleri düzenleyerek bir araya gelirdi.

Bu bilgiye dayanılarak;

- I. inançların toplum hayatını etkilediği,
II. kültürel kaynaşmanın yaşandığı,
III. siyasi birlikteliğin sağlandığı,
IV. çok tanrılı bir inancın var olduğu

yargılarından hangilerine ulaşılabilir?

- A) Yalnız I B) I ve IV C) II ve III
D) I, II ve IV E) II, III ve IV

15. Persler Anadolu'da 200 yıl gibi bir süre hâkimiyet kurmuş ancak kültürel açıdan Anadolu üzerinde fazla etkili olmamışlardır.

Bu durumun nedeni aşağıdakilerden hangisidir?

- A) Pers sanat anlayışının gelişmemiş olması
B) Anadolu'da dayanıklı yapı malzemesinin olmaması
C) Saray mimarisine önem vermeleri
D) Anadolu'nun yüksek ve gelişmiş bir kültüre sahip olması
E) Anadolu uygarlıklarının etkileşime kapalı olması

16. Aşağıdakilerden hangisi Avrupa'da derebeylik yönetiminin kurulmasında etkili olmuştur?

- A) Kavimler Göçü
B) Coğrafi Keşifler
C) Haçlı Seferleri
D) Barutun ateşli silahlarda kullanılması
E) Roma'nın Hristiyanlığı kabul etmesi

17. Hindistan'dan başlayıp, Avrupa'ya ulaşan bu ticaret yolu ile tarçın, karabiber, kakao, çay, fildişi gibi ürünler taşınırdı. Bu yol hem kara, hem de deniz yoluyla Avrupa'ya bağlanırdı.

Buna göre sözü edilen ticaret yolunun adı aşağıdakilerden hangisidir?

- A) Kral Yolu
B) Baharat Yolu
C) İpek Yolu
D) Kürk Yolu
E) Kevribar Yolu

18. Kast sistemi, bir kişinin toplumsal konumunun yaşam boyunca belirlendiği toplumsal bir düzendir. Hindistan'da görülen bu sisteme göre, herkes bir daha terk edemeyeceği bir kast içinde doğar, bireyin alabileceği eğitim ve yapabileceği meslekler bellidir. Bu sistemde ayrıca insanların diğer kastların üeleriyle bağlantı kurmaları yasaklanmıştır.

Bu durumun;

- I. Toplumsal birlikteliğin sağlanmasını,
II. Ortak bir kültürün oluşmasını,
III. Millet anlayışının meydana gelmesi

gelişmelerinden hangilerini olumsuz etkilediği savunulabilir?

- A) Yalnız I
B) Yalnız III
C) I ve II
D) II ve III
E) I, II ve III

19. Aşağıdaki kentlerden hangisi, karşısında verilen fonksiyona en az uygunluk gösterir?

- A) Kapadokya - turizm
B) İzmit - Sanayi
C) Bursa - Karma
D) Adana - Tarım
E) Hakkari - Ticaret

20.

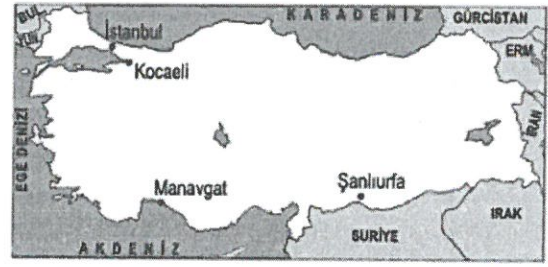

Yukarıdaki haritada, aşağıda verilen şehirsel fonksiyonlardan hangisinin çok geliştiği bir yer yoktur?

- A) Turizm
B) Sanayi
C) Ticaret
D) Tarım
E) Madencilik

21. Sanayi tesisleri için yer seçiminde su, iklim ve yer şekilleri etkilidir. Bazı ham maddelerin işlenmesi sırasında büyük oranda suya ihtiyaç vardır. Bundan dolayı suyun bulunabilirliği göz önünde bulundurulur.

Buna göre, aşağıdaki tesislerin hangisinin yer seçiminde su kaynaklarına yakınlık göz önünde bulundurulmaz?

- A) Çelik üretimi
B) Kağıt üretimi
C) Uçak montajı
D) Nükleer santral
E) Termik santral

22. Yıllık yağış miktarının az olduğu karasal iklim bölgelerinde mesken yapımında kerpiç kullanılır.

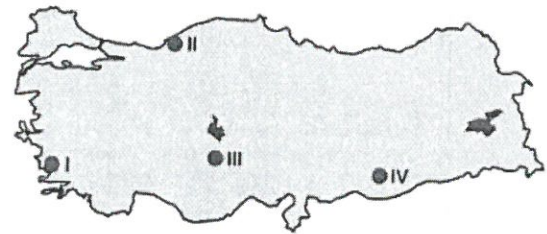

Türkiye'nin iklim özellikleri göz önüne alındığında haritada gösterilen alanların hangilerinde kerpiç kullanımı yaygın değildir?

- A) I ve II
B) I ve III
C) II ve III
D) II ve IV
E) III ve IV

23. I. Pilot
II. Maden işçisi
III. Market işçisi

Yukarıda verilen meslek grupları üretim, dağıtım ve tüketim faaliyetlerinden hangisinde istihdam edilmektedir?

	I	II	III
A) Üretim	Üretim	Tüketim	Dağıtım
B) Tüketim	Tüketim	Üretim	Dağıtım
C) Dağıtım	Dağıtım	Tüketim	Üretim
<input checked="" type="radio"/> D) Dağıtım	Dağıtım	Üretim	Tüketim
E) Üretim	Üretim	Dağıtım	Tüketim

24.

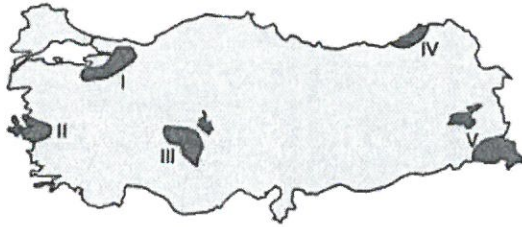

Yukarıdaki haritada numaralandırılarak gösterilen yörelerin hangilerinde, sanayi tesislerinin yoğun olmasına ve kent yerleşmelerinin genişlemesine bağlı olarak ekili-dikili arazilerin azaldığı söylenebilir?

- A) I ve II B) I ve III C) II ve IV
D) III ve V E) IV ve V

25. Türkiye'de tarımsal etkinliklerin zorlaşması,

- I. Ortalama yükseltinin fazla olması
II. Eğimin fazla olması
III. Şiddetli yaz kuraklığı yaşanması

etkili olmaktadır.

Buna göre, I, II ve III numaralı etmenlerin daha çok etkili olduğu iller aşağıdakilerin hangisinde verilmiştir?

	I	II	III
A) Rize	Rize	Konya	Kars
B) Konya	Konya	Rize	Kars
<input checked="" type="radio"/> C) Kars	Kars	Rize	Konya
D) Konya	Konya	Kars	Rize
E) Rize	Rize	Kars	Konya

26. Türkiye'de aşağıdaki ekonomik etkinliklerden hangisinin sonucunda elde edilen ham madde değerlerinden daha azdır?

- A) Büyükbaş hayvancılık
B) Tahıl tarımı
C) Krom üretimi
 D) İpek böcekçiliği
E) Pamuk tarımı

27. Cumhuriyet'in ilk yıllarından günümüze kadar Türkiye'de çalışan nüfusun sektörel dağılımında büyük bir değişiklik olmuştur.

Bu değişiklikte aşağıdakilerden hangisi etkili değildir?

- A) Kırdan kente olan göçler
 B) Kuru tarımın yaygınlaşması
C) Eğitim seviyesinin yükselmesi
D) Sanayi tesislerinin yaygınlaşması
E) İnsan ihtiyaçlarının artması ve çeşitlenmesi

28. Aşağıdaki kentlerden hangisinde sanayi sektöründe çalışan nüfus oranı en azdır?

- A) Kırıkkale B) Karabük C) Denizli
D) Kocaeli E) Şanlıurfa

29. Ekonomik yönden kalkınma gerçekleştikçe hizmet sektörünün ekonomideki payı da giderek artmaktadır.

Buna göre aşağıdaki kentlerden hangisinin ekonomisinde hizmet sektörünün payının en az olması beklenir?

- A) Elazığ B) Adana C) Bursa
D) Ankara E) Gaziantep

30. Aşağıdaki haritada bazı taralı alanlar K, L, M ile gösterilmiştir.

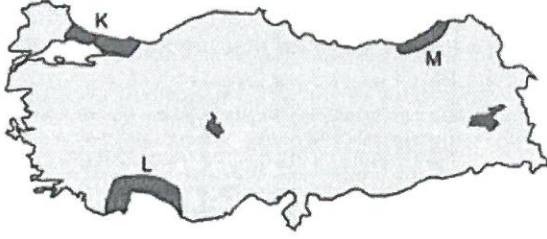

Bu alanlarda halkın temel ekonomik etkinlikleri gruplandırıldığında aşağıdakilerden hangisi doğru olur?

	K	L	M
A)	Birincil	İkincil	Üçüncül
B)	İkincil	Üçüncül	Birincil
C)	Üçüncül	Birincil	İkincil
D)	Birincil	Üçüncül	İkincil
E)	İkincil	Birincil	Üçüncül

31. Doğu Karadeniz'de yer şekillerinin yüksek ve engebeli, tarım alanlarının dar olması halkın aşağıdaki ekonomik faaliyetlerden hangisine yönelmesine neden olmuştur?

- A) Seracılık
B) Balıkçılık
 C) Küçükbaş hayvancılık
 D) Madencilik
 E) Bahçe tarımı

32.

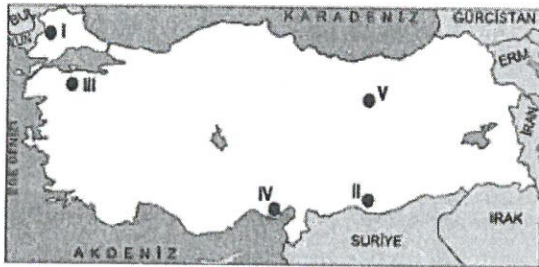

Yer şekilleri çok engebeli olan yörelerde tarımda makine kullanımı kısıtlanmaktadır.

Buna göre haritadaki numaralı yörelerin hangisinde makineli tarıma elverişli tarım arazileri en azdır?

- A) I B) II C) III D) IV **E) V**

33. • Islah edilmiş tohum kullanımının artması
 • Tarımda makine kullanımının yaygınlaşması
 • Sulanabilir arazilerin genişleyip nadas alanlarının daralması

Yukarıda verilen olayların ortak sonucu aşağıdakilerden hangisidir?

- A) Birim alandan alınan verimin artması**
 B) Kırsal kesimlerde tarımda iş gücüne olan ihtiyacın azalması
 C) Topraktaki minerallerin hızla tükenmesi
 D) Seracılığın yaygınlaşması
 E) Bazı ürünlerin devlet kontrolünde yapılması

34. Türkiye'de çalışan nüfusun yaklaşık %20'si tarım sektöründe istihdam edilmektedir. Ancak bu oran ülke içinde farklılık gösterir.

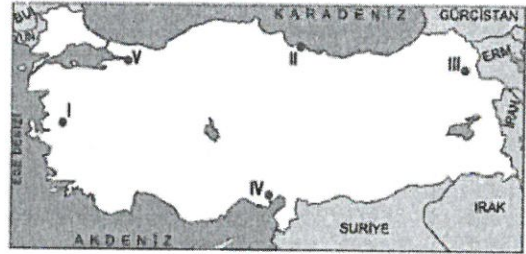

Buna göre haritadaki numaralı yerlerden hangisinde çalışan nüfus içinde tarımın payı en azdır?

- A) I B) II C) III D) IV **E) V**

35. Türkiye'de bazı tarım ürünlerinin yetiştirilebilmesi için gerekli olan ön koşul yaz aylarının sıcak ve kurak geçmesidir.

Buna göre aşağıda verilen tarım ürünlerinden hangisinin yetiştirilebilmesi için gerekli olan ön koşul yazların sıcak ve kurak geçmesi değildir?

- A) Buğday B) Pamuk C) Arpa
 D) Mercimek **E) Çay**

1. I. $\sin 2x$ fonksiyonunun periyodu π dir.
II. $\cos\left(\frac{x}{2}\right)$ fonksiyonunun periyodu π dir.
III. $\tan x \cdot \cot^2 x$ fonksiyonunun periyodu π dir.

İfadelerinden hangileri doğrudur?

- A) Yalnız I B) Yalnız II C) Yalnız III
D) I ve III E) I, II ve III

2. Bir ABC üçgeninin iç açılarının ölçüleri A, B ve C dir.

Buna göre,

$$\frac{\sin(B+C)}{\sin A} + \frac{\cos\left(\frac{A+B}{2}\right)}{\sin\frac{C}{2}}$$

işleminin sonucu kaçtır?

- A) -2 B) -1 C) 0 D) 1 E) 2

3. $\sin 124^\circ$, $\cos 205^\circ$, $\cot 255^\circ$ nin işaretleri aşağıdakilerden hangisinde doğru olarak verilmiştir?

	$\sin 124^\circ$	$\cos 205^\circ$	$\cot 255^\circ$
A)	+	-	-
B)	-	-	+
C)	-	+	+
D)	+	+	-
E)	+	-	+

4. Dar açılı bir ABC üçgeninin iç açılarının ölçüleri derece türünden x, y ve z olmak üzere, $x > y > z$ olduğu biliniyor.

Buna göre,

$$a = \cos(-x - y)$$

$$b = \cos(-y - z)$$

$$c = \cos(-x - z)$$

sayılarının doğru sıralanışı aşağıdakilerden hangisidir?

- A) $a < b < c$ B) $b < a < c$ C) $a < c < b$
D) $c < a < b$ E) $c < b < a$

5. $\cot 13^\circ = a$ olduğuna göre,

$$\frac{\cot 193^\circ - \cot 347^\circ}{\cot 167^\circ + \cot 257^\circ}$$

İfadesinin a cinsinden eşiti aşağıdakilerden hangisidir?

- A) $\frac{2a^2}{1-a^2}$ B) $\frac{a^2}{1-a^2}$ C) $\frac{2a^2}{1+a^2}$
D) $\frac{a^2}{1+a^2}$ E) $\frac{2a^2}{a^2-1}$

- 6.

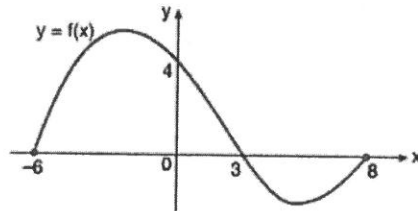

$f: [-6, 8] \rightarrow \mathbb{R}$ fonksiyonunun grafiği verilmiştir.

Buna göre, $f(x) > 0$ eşitsizliğini sağlayan x tam sayı değerlerinin toplamı kaçtır?

- A) -15 B) -12 C) -9 D) -6 E) 4

7.

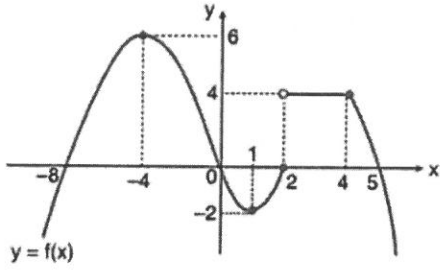

$f: \mathbb{R} \rightarrow \mathbb{R}$ fonksiyonunun grafiği yukarıda verilmiştir.

Buna göre,

- I. $f, (-\infty, -4]$ aralığında artandır.
- II. $f, [-4, 1]$ aralığında azalandır.
- III. $f, [2, 4]$ aralığında sabittir.
- IV. f 'nin maksimum değeri 6'dır.
- V. f 'nin minimum değeri -2'dir.

İfadelerinden kaç tanesi doğrudur?

- A) 1 B) 2 C) 3 D) 4 E) 5

8.

$$x = \frac{\sin \alpha}{1 + \cos \alpha}$$

olduğuna göre, $\frac{1 - \cos \alpha}{\sin \alpha}$ ifadesinin x türünden eşiti aşağıdakilerden hangisidir?

- A) $\frac{1}{x}$ B) $\frac{2}{x}$ C) $\frac{x}{2}$ D) $2x$ E) x

9.

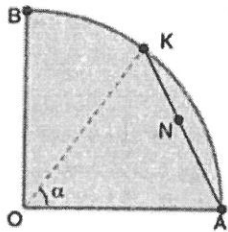

O, merkez
 $|KN| = |AN|$
 $|OA| = |OB| = 30$ m
 $m(\widehat{AOK}) = \alpha$

Bir yüzücü, O merkezli çeyrek çember biçimindeki havuzun A noktasından yüzmeye başlamış ve ANK yolu izleyerek t saniyede K noktasına gelmiştir.

Yüzücünü hızı saniyede 0,3 m olduğuna göre, t'nin α türünden eşiti aşağıdakilerden hangisidir?

- A) $50 \cdot \sin \frac{\alpha}{2}$ B) $100 \cdot \sin \frac{\alpha}{2}$ C) $150 \cdot \sin \frac{\alpha}{2}$
 D) $200 \cdot \sin \frac{\alpha}{2}$ E) $300 \cdot \sin \frac{\alpha}{2}$

10.

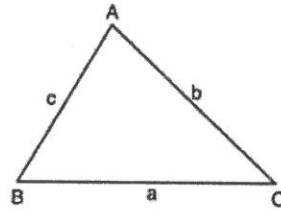

ABC üçgen
 $m(\widehat{BAC}) = 60^\circ$

Şekildeki ABC üçgeninde,

$$\frac{b+c}{\sin \widehat{B} + \sin \widehat{C}} = 18$$

olduğuna göre, $|BC| = a$ kaç birimdir?

- A) $6\sqrt{3}$ B) $8\sqrt{2}$ C) $9\sqrt{3}$ D) $3\sqrt{6}$ E) 8

11.

$$f(x) = \frac{\sin x - a \cos(x - \frac{\pi}{3})}{\tan(\frac{9x}{2})}$$

fonsiyonu $A(\frac{\pi}{6}, -\frac{1}{3})$ noktasından geçtiğine göre, a kaçtır?

- A) $\frac{3}{7}$ B) $\frac{\sqrt{3}}{9}$ C) $\frac{\sqrt{3}}{8}$ D) $\frac{\sqrt{3}}{4}$ E) $\frac{\sqrt{2}}{6}$

12.

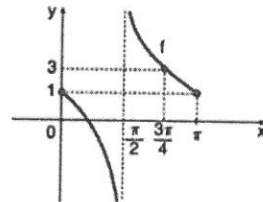

Şekilde grafiği verilen $f: [0, \pi] \rightarrow \mathbb{R}$ fonksiyonu aşağıdakilerden hangisi olabilir?

- A) $f(x) = 1 - \cot x$ B) $f(x) = 1 + \cot x$
 C) $f(x) = 1 + \tan x$ D) $f(x) = 1 - 2 \cdot \tan x$
 E) $f(x) = 1 - 2\cot x$

7.

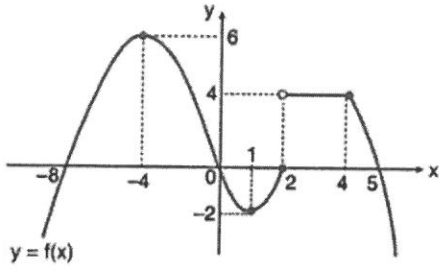

$f: \mathbb{R} \rightarrow \mathbb{R}$ fonksiyonunun grafiği yukarıda verilmiştir.

Buna göre,

- I. $f, (-\infty, -4]$ aralığında artandır.
- II. $f, [-4, 1]$ aralığında azalandır.
- III. $f, [2, 4]$ aralığında sabittir.
- IV. f 'nin maksimum değeri 6'dır.
- V. f 'nin minimum değeri -2'dir.

İfadelerinden kaç tanesi doğrudur?

- A) 1 B) 2 C) 3 D) 4 E) 5

8.

$$x = \frac{\sin \alpha}{1 + \cos \alpha}$$

olduğuna göre, $\frac{1 - \cos \alpha}{\sin \alpha}$ ifadesinin x türünden eşitli aşağıdakilerden hangisidir?

- A) $\frac{1}{x}$ B) $\frac{2}{x}$ C) $\frac{x}{2}$ D) $2x$ E) x

9.

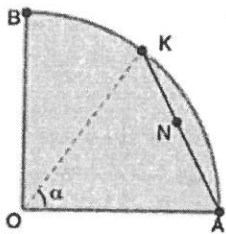

O, merkez
 $|KN| = |AN|$
 $|OA| = |OB| = 30 \text{ m}$
 $m(\widehat{AOK}) = \alpha$

Bir yüzücü, O merkezli çeyrek çember biçimindeki havuzun A noktasından yüzmeye başlamış ve ANK yolunu izleyerek t saniyede K noktasına gelmiştir.

Yüzücünün hızı saniyede 0,3 m olduğuna göre, t'nin α türünden eşitli aşağıdakilerden hangisidir?

- A) $50 \cdot \sin \frac{\alpha}{2}$ B) $100 \cdot \sin \frac{\alpha}{2}$ C) $150 \cdot \sin \frac{\alpha}{2}$
D) $200 \cdot \sin \frac{\alpha}{2}$ E) $300 \cdot \sin \frac{\alpha}{2}$

10.

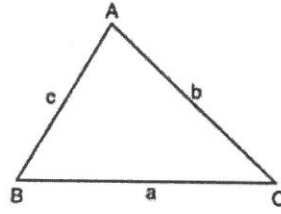

ABC üçgen
 $m(\widehat{BAC}) = 60^\circ$

Şekildeki ABC üçgeninde,

$$\frac{b+c}{\sin \widehat{B} + \sin \widehat{C}} = 18$$

olduğuna göre, $|BC| = a$ kaç birimdir?

- A) $6\sqrt{3}$ B) $8\sqrt{2}$ C) $9\sqrt{3}$ D) $3\sqrt{6}$ E) 8

11.

$$f(x) = \frac{\sin x - a \cdot \cos\left(x - \frac{\pi}{3}\right)}{\tan\left(\frac{9x}{2}\right)}$$

fonksiyonu $A\left(\frac{\pi}{6}, -\frac{1}{3}\right)$ noktasından geçtiğine göre, a kaçtır?

- A) $\frac{3}{7}$ B) $\frac{\sqrt{3}}{9}$ C) $\frac{\sqrt{3}}{8}$ D) $\frac{\sqrt{3}}{4}$ E) $\frac{\sqrt{2}}{6}$

12.

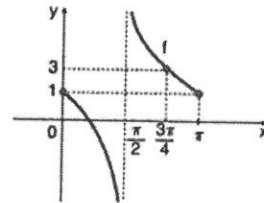

Şekilde grafiği verilen $f: [0, \pi] - \left\{\frac{\pi}{2}\right\} \rightarrow \mathbb{R}$ fonksiyonu aşağıdakilerden hangisi olabilir?

- A) $f(x) = 1 - \cot x$ B) $f(x) = 1 + \cot x$
C) $f(x) = 1 + \tan x$ D) $f(x) = 1 - 2 \cdot \tan x$
E) $f(x) = 1 - 2 \cot x$

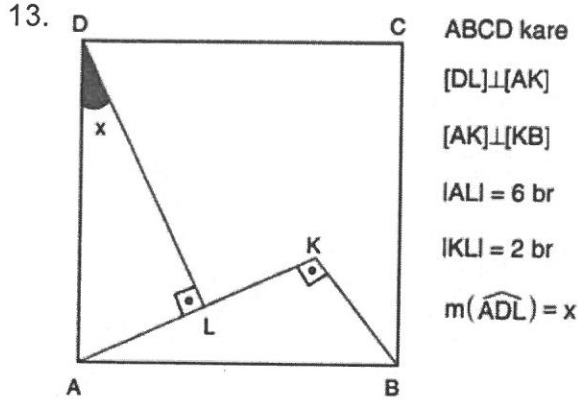

olduğuna göre, $\cot x$ değeri kaçtır?

- A) $\frac{1}{3}$ B) $\frac{1}{2}$ C) $\frac{3}{5}$ D) $\frac{3}{4}$ E) $\frac{4}{3}$

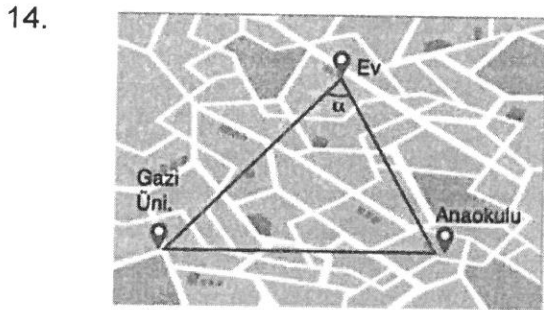

Uğur'un bir günü ile ilgili bazı bilgiler aşağıda verilmiştir:

- Sabah saat 7.00'de saatte 80 km hızla oğlu Kaan'ı anaokuluna bırakmak için evden çıkıyor.
- 7.30'da anaokuluna varıp 7.40'ta anaokulundan ayrılıyor.
- Anaokulundan Gazi Üniversitesine doğru saatte 84 km hızla hareket edip 8.20'de üniversiteye ulaşıyor.
- Akşam 18.00'de üniversiteden evine doğru saatte 80 km hızla hareket edip 18.48'de eve ulaşıyor.

Buna göre, $\tan \alpha$ kaçtır?

- A) $-\sqrt{3}$ B) $-\sqrt{6}$ C) $\frac{1}{\sqrt{3}}$
D) $-\frac{1}{\sqrt{3}}$ E) $\sqrt{3}$

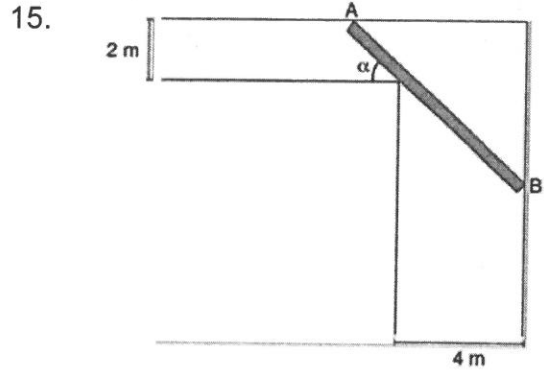

Genişlikleri sırasıyla 2 m ve 4 m olan birbirine dik iki koridorun kesim noktasından kalınlığı önemsenmeyen AB merdiveni geçirilecektir.

Buna göre, $|AB|$ uzunluğunun α cinsinden değeri aşağıdakilerden hangisi olabilir?

- A) $2\sin\alpha + 4\cos\alpha$
B) $2\cos\alpha + 4\sin\alpha$
C) $2\sec\alpha + 4\csc\alpha$
D) $2\csc\alpha + 4\sec\alpha$
E) $\frac{2}{\sin^2\alpha} + \frac{4}{\cos^2\alpha}$

16. Dik koordinat düzleminde O merkezli yarıçapı 1 birim olan yarım çember ile B ve D noktaları bu yarım çember üzerinde olan OAB ve OCD dik üçgenleri aşağıda gösterilmiştir

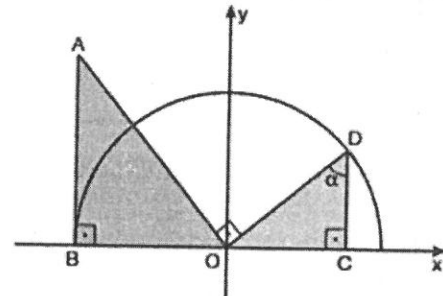

Şekilde $[OA]$ ve $[OD]$ doğru parçaları dik kesişmektedir.

Buna göre, OAB üçgeninin alanının OCD üçgeninin alanına oranının α türünden eşiti aşağıdakilerden hangisidir?

- A) $\tan\alpha$ B) $\cot\alpha$ C) $\csc\alpha$
D) $\tan^2\alpha$ E) $\sec^2\alpha$

17. Aşağıda, O merkezli yarıçapı 1 birim olan yarım çember ile OAB ve ODC dik üçgenleri gösterilmiştir. A ve C noktaları hem OAB üçgeninin hem de yarım çemberin üzerindedir.

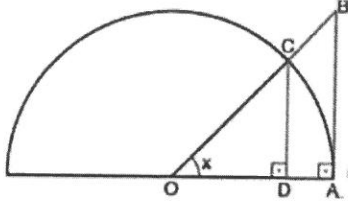

Buna göre,

$$\frac{|AB| + |BC|}{|CD| + |DA|}$$

oranının x türünden eşiti aşağıdakilerden hangisidir?

- A) $\sin x$ B) $\tan x$ C) $\cot x$
D) $\csc x$ E) $\sec x$

18. Şekildeki evin çatısına ait bazı uzunlukları verilmiştir. ABC dik üçgen ve DEFG dikdörtgendir.

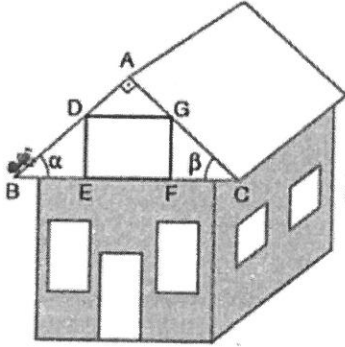

B noktasında bulunan bir karınca, B - A - C yolunu izleyerek C noktasına gelene kadar 49 br yol almıştır.

$$|BE| = 9 \text{ br}$$

$$|FC| = 16 \text{ br}$$

$$m(\widehat{ABC}) = \alpha$$

$$m(\widehat{ACB}) = \beta \text{ dir.}$$

Buna göre, $|BA| \cdot \cos \alpha + |AC| \cdot \cos \beta$ toplamı kaçtır?

- A) 30 B) 35 C) 39 D) 40 E) 44

19. $f(x) = \cos\left(\frac{\pi}{2} + \arcsin x\right)$ olduğuna göre, $f(1) + f(2) + \dots + f(8)$ toplamının sonucu kaçtır?

- A) -45 B) -36 C) -24 D) -20 E) -15

- 20.

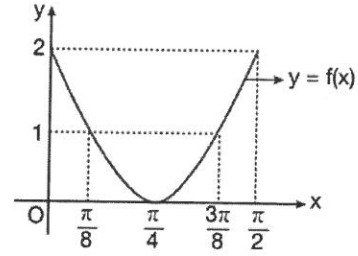

Yukarıda grafiği verilen $y = f(x)$ fonksiyonu aşağıdakilerden hangisi olabilir?

- A) $y = 1 + \sin 2x$ B) $y = 1 + \cos 2x$
C) $y = 1 + \cos 3x$ D) $y = 2 + \sin 4x$
E) $y = 1 + \cos 4x$

- 21.

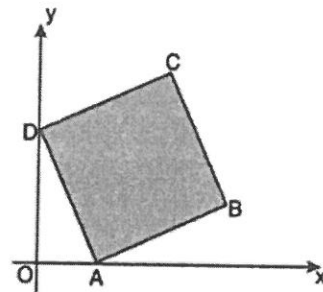

Analitik düzlemde ABCD kare, $A(1, 0)$, $D(0, 3)$

Yukarıdaki verilere göre, B noktasının koordinatları aşağıdakilerden hangisidir?

- A) (4, 1) B) (4, 2) C) (5, 1)
D) (5, 2) E) (6, 2)

22.

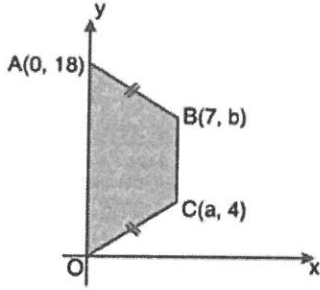

Dik koordinat düzleminde verilen OABC ikizkenar yamuğunda $[BC] \parallel [AO]$, $|AB| = |OC|$,

$A(0, 18)$, $B(7, b)$ ve $C(a, 4)$

Yukarıdaki verilere göre, $a + b$ toplamı kaçtır?

- A) 17 B) 19 C) 21 D) 23 E) 25

23. $A(-2, 1)$ ve $B(3, 2)$ noktalarından geçen doğrunun Ox eksenini kestiği noktanın apsisi kaçtır?

- A) -7 B) -6 C) -5 D) -4 E) -3

24.

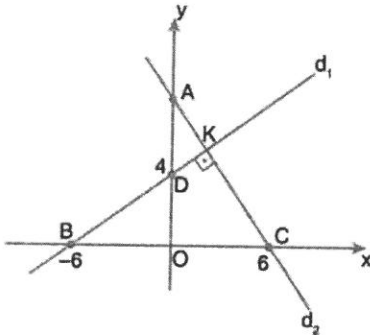

Dik koordinat sisteminde $d_1 \perp d_2$, $B(-6, 0)$, $C(6, 0)$, $D(0, 4)$, $d_1 \cap d_2 = \{K\}$

Yukarıdaki verilere göre, A noktasının ordinatı kaçtır?

- A) 6 B) 8 C) 9 D) 10 E) 12

25.

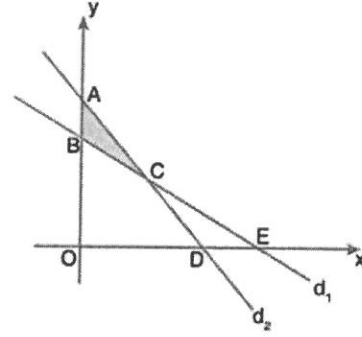

Dik koordinat düzleminde d_1 ve d_2 doğruları verilmiştir. $A(0, 6)$, $B(0, 4)$, $D(6, 0)$, $E(8, 0)$

Yukarıdaki verilere göre, $A(ABC)$ kaç br^2 dir?

- A) 2 B) 4 C) 6 D) 8 E) 10

26.

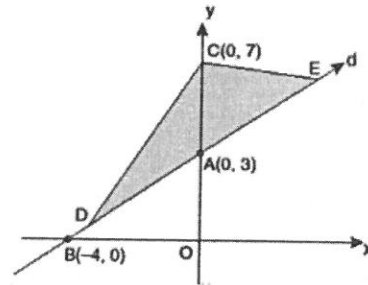

Analitik düzlemde, d doğrusu $B(-4, 0)$ ve $A(0, 3)$ noktaları ile D ve E noktalarından geçmektedir. $C(0, 7)$, $|DE| = 10$ br

Yukarıdaki verilere göre, $A(CDE)$ kaç br^2 dir?

- A) 12 B) 16 C) 20 D) 24 E) 28

27.

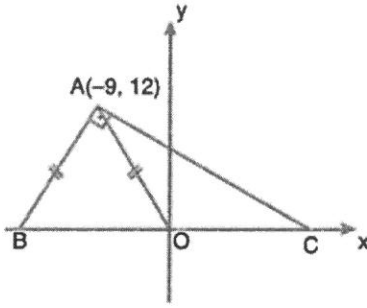

Analistik düzlemde $[BA] \perp [AC]$, $|AB| = |AO|$,

$A(-9, 12)$

Yukarıdaki verilere göre, $A(AOC)$ kaç br^2 dir?

- A) 24 B) 30 C) 36 D) 42 E) 48

28.

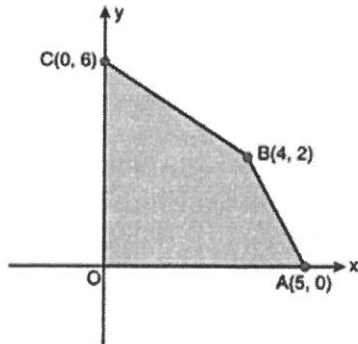

Şekildeki dik koordinat sisteminde,

$A(5, 0)$, $B(4, 2)$, $C(0, 6)$

olduğuna göre, $OABC$ dörtgeninin alanı kaç br^2 dir?

- A) 15 B) 16 C) 17 D) 18 E) 19

29.

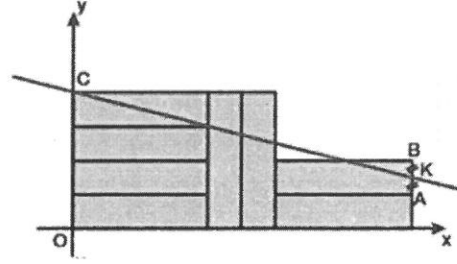

Dik koordinat sisteminde aralarında hiç boşluk kalmayacak şekilde kenarları birbirine ve eksenlere çakışık olan 8 adet eş dikdörtgen verilmiştir.

$|KB| = |KA|$ olduğuna göre, CK doğrusunun eğimi kaçtır?

- A) $-\frac{1}{8}$ B) $-\frac{1}{6}$ C) $-\frac{1}{4}$
D) $-\frac{1}{3}$ E) $-\frac{1}{2}$

30.

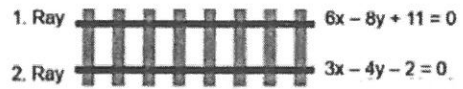

Bir demiryolunun birbirine paralel iki rayı şekildeki gibi gösterilmiştir. 1 ve 2. rayların üzerinde bulunduğu doğruların denklemi yukarıda verilmiştir.

Her 1 birim 1 metreye karşılık geldiğine göre, iki ray arasındaki uzaklık kaç metredir?

- A) 1 B) 1,5 C) 1,7 D) 2,4 E) 2,5